

男子団体試合

【第1試合場】

【第2試合場】

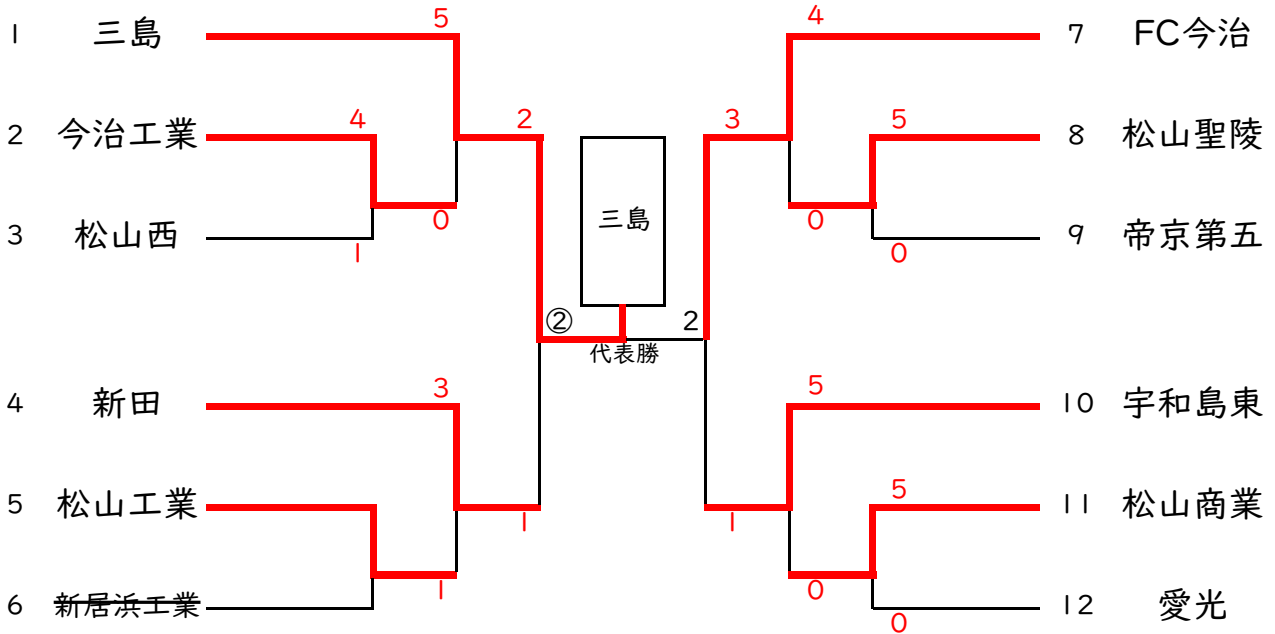

【第3試合場】

女子団体試合

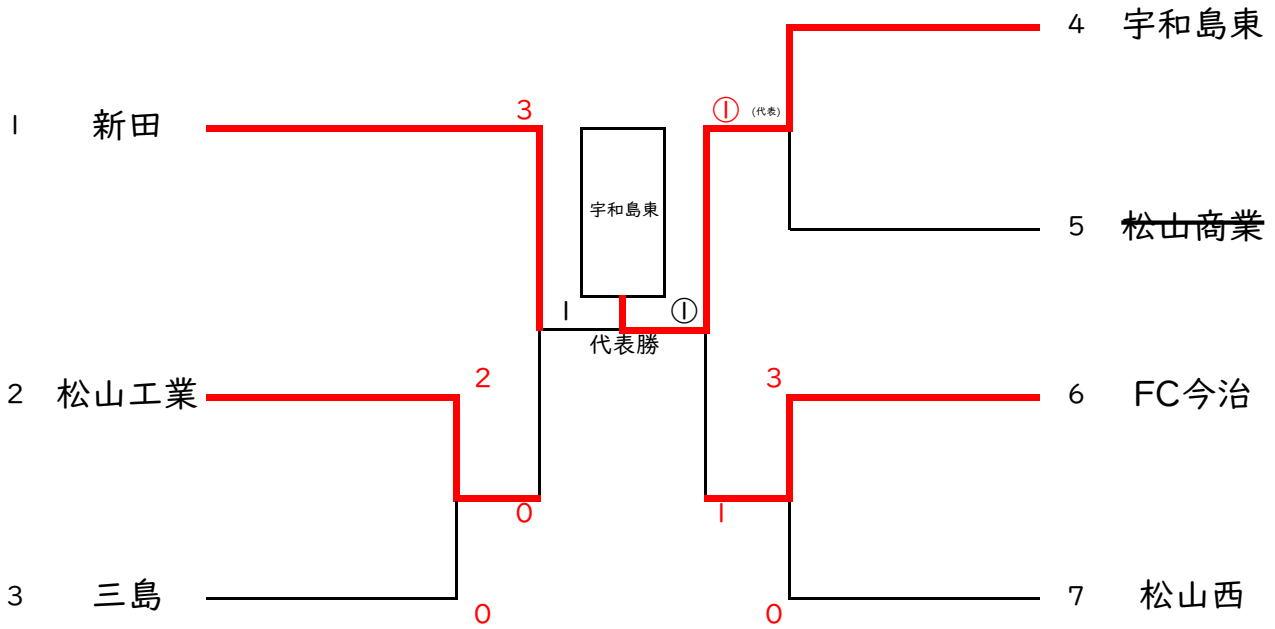

## 【男子】 団体 準決勝・決勝

第1・2試合場																				
決勝							第2試合場 第5試合（準決勝）						第1試合場 第5試合（準決勝）							
代表	先鋒	次鋒	中堅	副将	大将	学校	代表	先鋒	次鋒	中堅	副将	大将	学校	代表	先鋒	次鋒	中堅	副将	大将	学校
芝山	芝山	尾崎	守谷	植木聖	植木蓮	三島		佐藤	工藤	藤田	糟谷	馬場	FC今治		芝山	守谷	尾崎	植木蓮	植木聖	三島
○	○				○	②		○		○		Ⓚ	3					○	○	2
小外刈	大内刈	大外刈	内股	引分	小外刈	決まり技		袖釣込腰	優勢	上四方固	引分	僅差	決まり技		引分	引分	合技	合技	縦四方固	決まり技
		○	○			2			⊖			1				○			1	
佐藤	工藤	馬場	佐藤	藤田	糟谷	FC今治		山下	和田	滝澤	川本	松本	宇和島東		菅野	西本	升澤	高津	日野平	新田

## 【女子】 団体 準決勝・決勝

第3試合場																				
決勝							第5試合（準決勝）						第4試合（準決勝）							
代表	先鋒		中堅		大将	学校	代表	先鋒		中堅		大将	学校	代表	先鋒		中堅		大将	学校
吉岡	吉岡		八木		川添	新田	上田	上田		横田		伊藤	宇和島東	吉岡			八木		川添	新田
			○			1	Ⓚ					○	①		○		○		○	3
一本背負投	引分		三角絞		小外掛	決まり技	僅差	引分		肩車		反則	決まり技		棄権負		内股		払腰	決まり技
○					○	①				○			①							0
上田	上田		横田		伊藤	宇和島東	土肥	土肥		兒山		井関	FC今治	大西			岩田		池田	松山工業

一本・反則【○】、技あり【⊖】、僅差【Ⓚ】。一本の場合は技の正式名称を記入する。

（技ありは、技名のところに【優勢】と記入する。反則・棄権の場合はそれぞれ、反則・棄権と記入する。）